

■ Elektromagnetický PICK - UP senzor  
2 - vodičové, kovové puzdro

puzdro	M20 x 1,5	
<b>spôsob pripojenia</b>		
X = K konektor ŠR ...		
X = T kábel PVC tienený LIY(C)Y 3 x 0,34		
Typ snímača	EMS 020 43 X	
Priemer pólového nastavca	4,3 mm	
Výstupné napätie AC efektívne	tab. 1	
DC odpor cievky	cca 500 Ω	
Indukčnosť	cca 740 mH	
Pracovná teplota	-25 ... +90 °C	
Polarita výstupu	keď feromagnetický kov vniká do magnetického poľa, pin SIG je kladný vzhľadom na pin COM	
Puzdro	Mosadz chrómovaná	
Montáž	1 x matica M20 x 1,5	
Krytie	IP 66	
Váha	162 g	

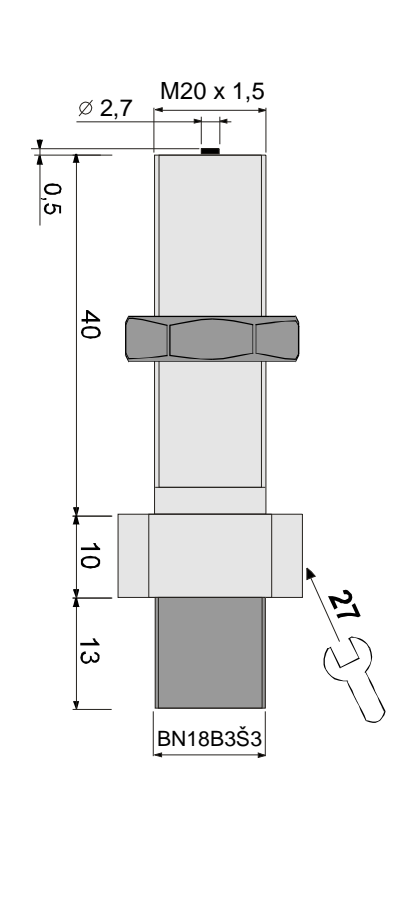
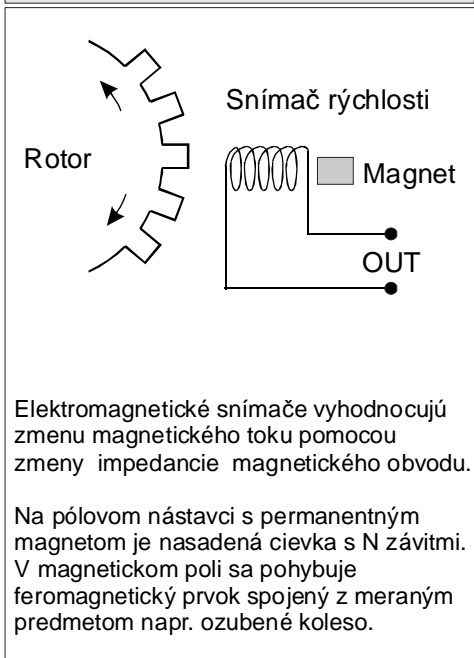

**Modul 1:** ozubené koleso  $\varnothing$  66 mm, počet zubov 64

**Modul 2,5:** ozubené koleso  $\varnothing$  90 mm, počet zubov 34

